

Klass 1 Ranch Trail Open

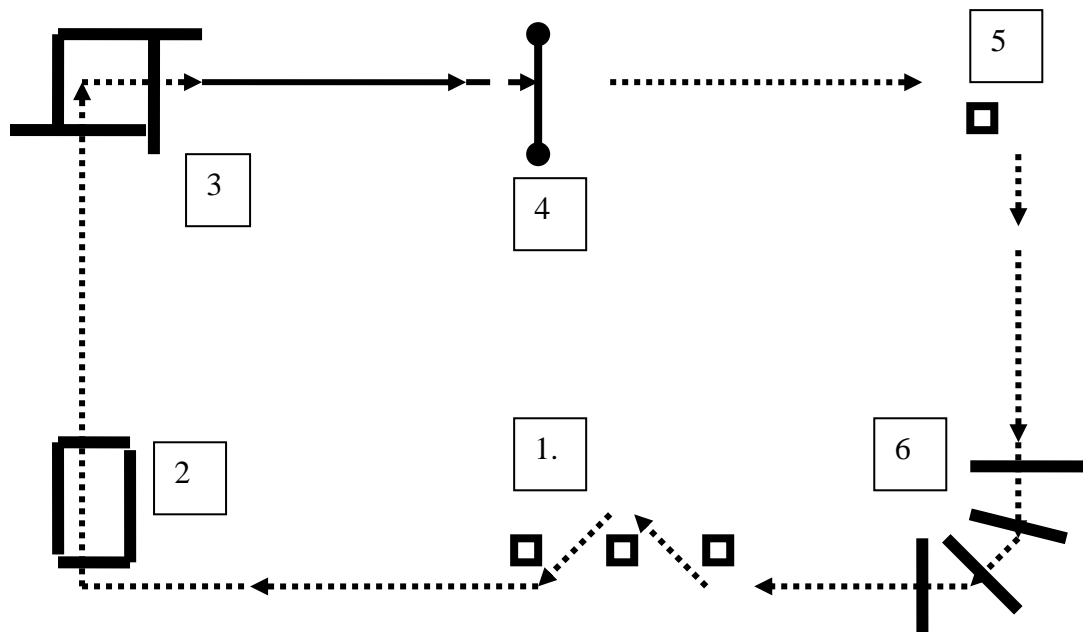

1. Släpa ett föremål mellan konerna i skritt
2. Transportera ett annat föremål i skritt över bron, släpp föremålet
3. Skritt till boxen. Ground tie i boxen, gå ett varv till fots runt boxen
4. Galoppsträcka till grinden (valfri galopp) Grind
5. Skritta fram till lämpligt avstånd från Dummyn, svinga och kasta lassot.
6. Skritt över bommarna

Klass 2 Ranch Trail Youth

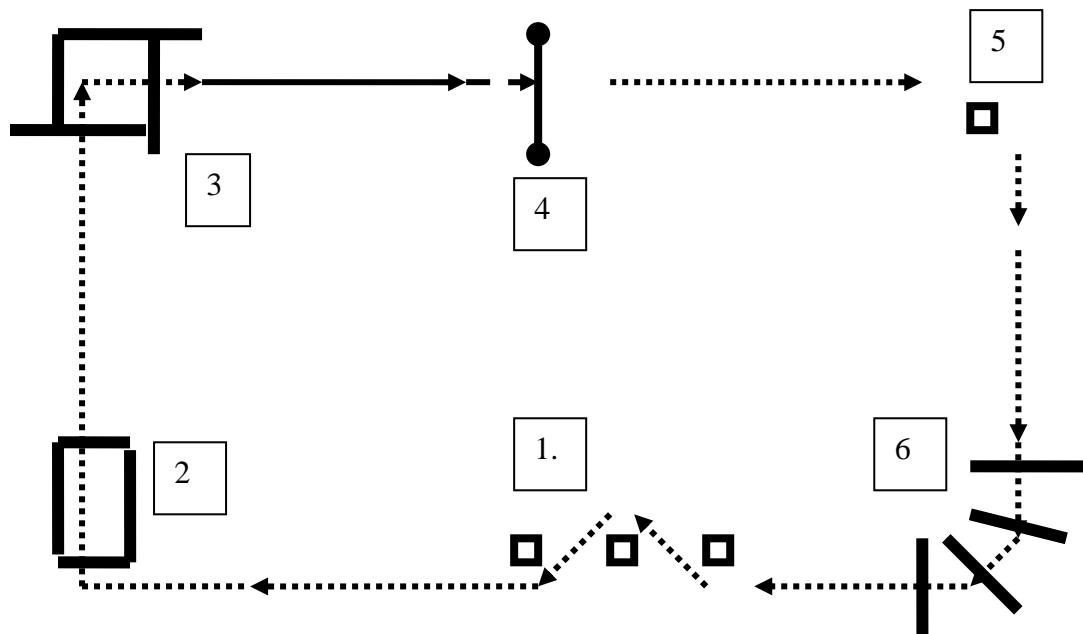

1. Släpa ett föremål mellan konerna i skritt
2. Transportera ett annat föremål i skritt över bron, släpp föremålet
3. Skritt till boxen. Ground tie i boxen, gå ett varv till fots runt boxen
4. Galoppsträcka till grinden (valfri galopp) Grind
5. Skritta fram till lämpligt avstånd från Dummyn, svinga och kasta lassot.
6. Skritt över bommarna

Klass 13 Western Horsemanship Open

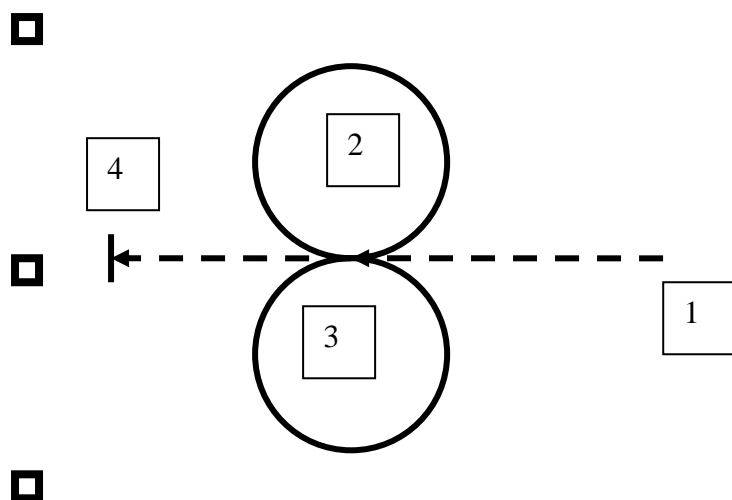

1. Starta i jog, rid mot mittenkonen
2. Fatta höger galopp och gör en volt åt höger innanför ytterkonen
3. Gå ner i jog vid mitten, fatta vänster galopp och gör en volt åt vänster innanför ytterkonen
4. Fortsätt i jog på ett rakt spår mot mittenkonen och gör ett stopp och rygga ca 3 m

Klass 14 Western Horsemanship Youth

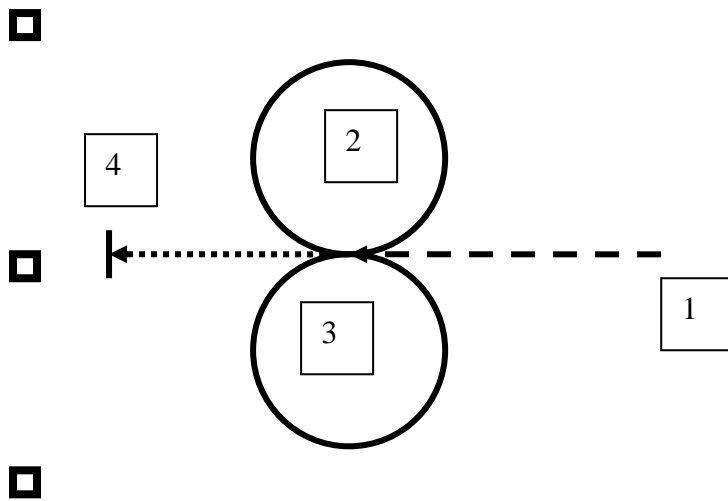

1. Starta i jog, rid mot mittenkonen
2. Fatta höger galopp och gör en volt åt höger innanför ytterkonen
3. Gå ner i jog vid mitten, fatta vänster galopp och gör en volt åt vänster innanför ytterkonen
4. Fortsätt i **skritt** på ett rakt spår mot mittenkonen och gör ett stop och rygga ca 3 m

Klass 3 Trail Youth

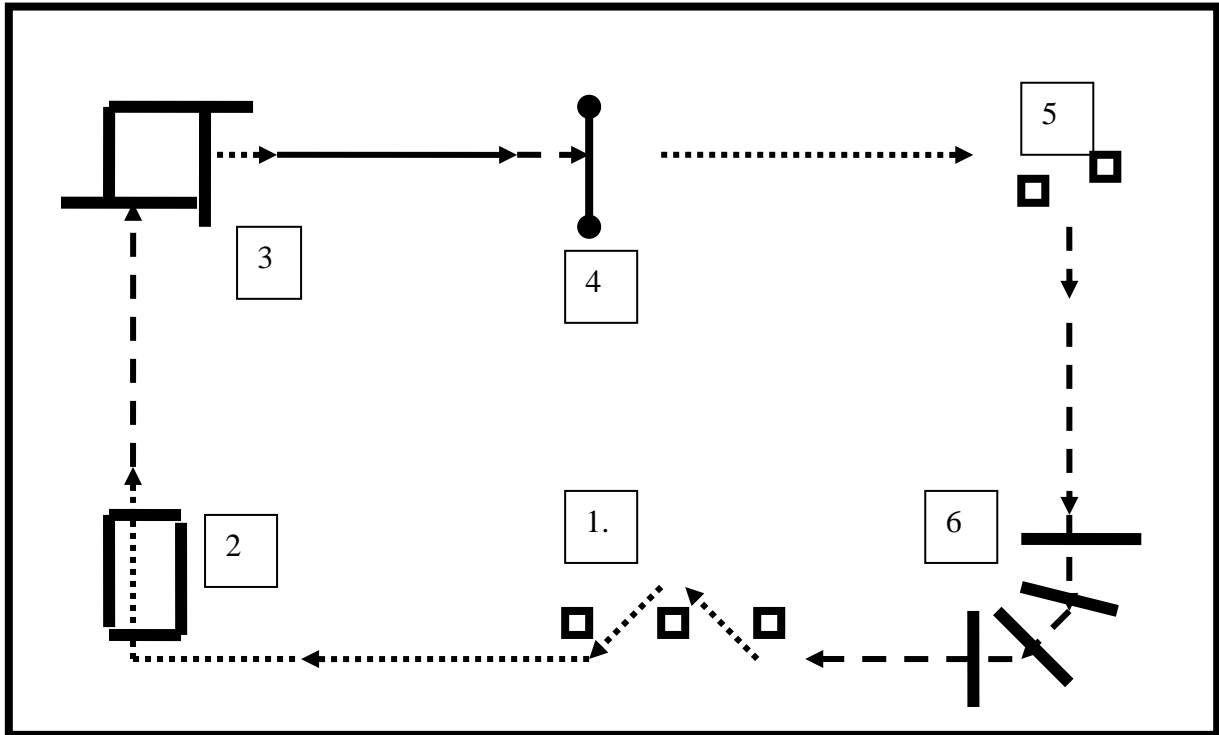

1. Skritt mellan konerna
2. Skritt över bron
3. Jog. Skritt in i boxen. Vänd ett och ett kvarts varv åt höger i boxen
4. Galoppsträcka till grinden (valfri galopp) Grind
5. Skritta fram till konen. Rygga mellan konerna
6. Jog över bommarna

Klass 4 Trail Open

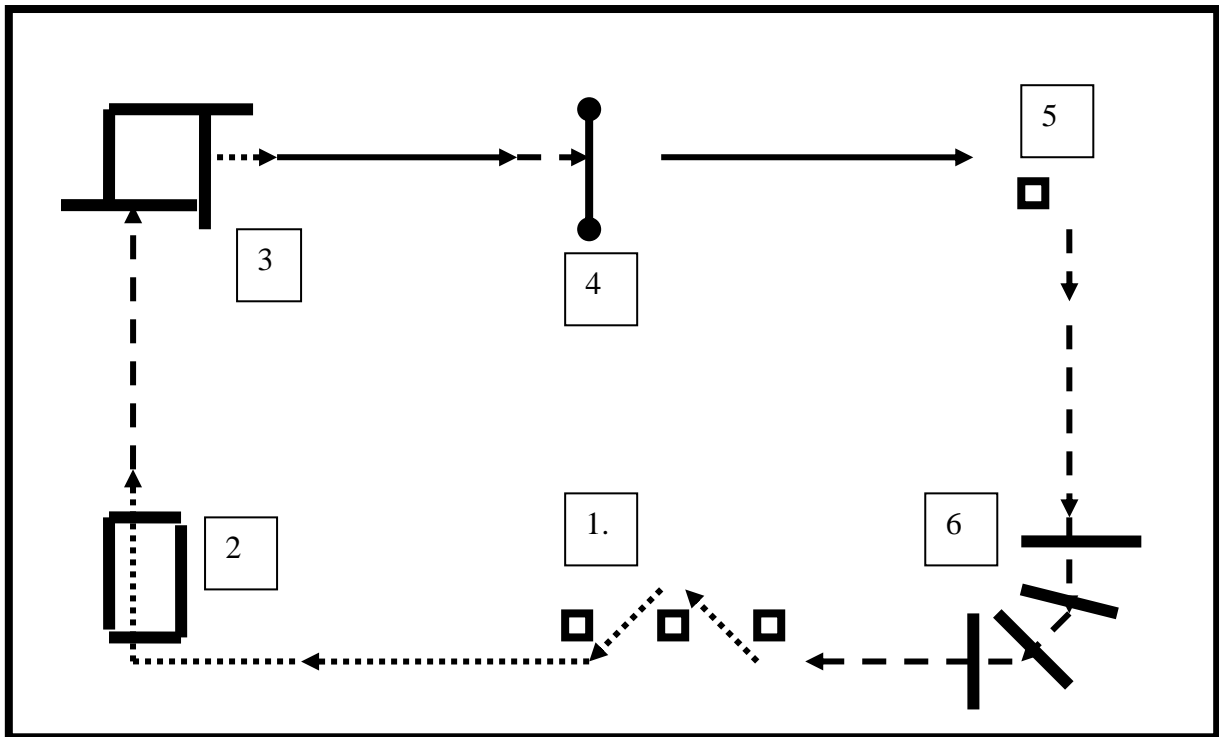

1. Rygga mellan konerna
2. Skritt över bron
3. Jog in i boxen. Vänd ett och ett kvarts varv åt höger i boxen
4. Galoppsträcka till grinden (valfri galopp) Grind
5. Galoppsträcka (valfri galopp) fram till konen. Rygga runt konen **ett och ett kvarts varv**
6. Jog över bommarna

Klass 5 Trail at hand Open

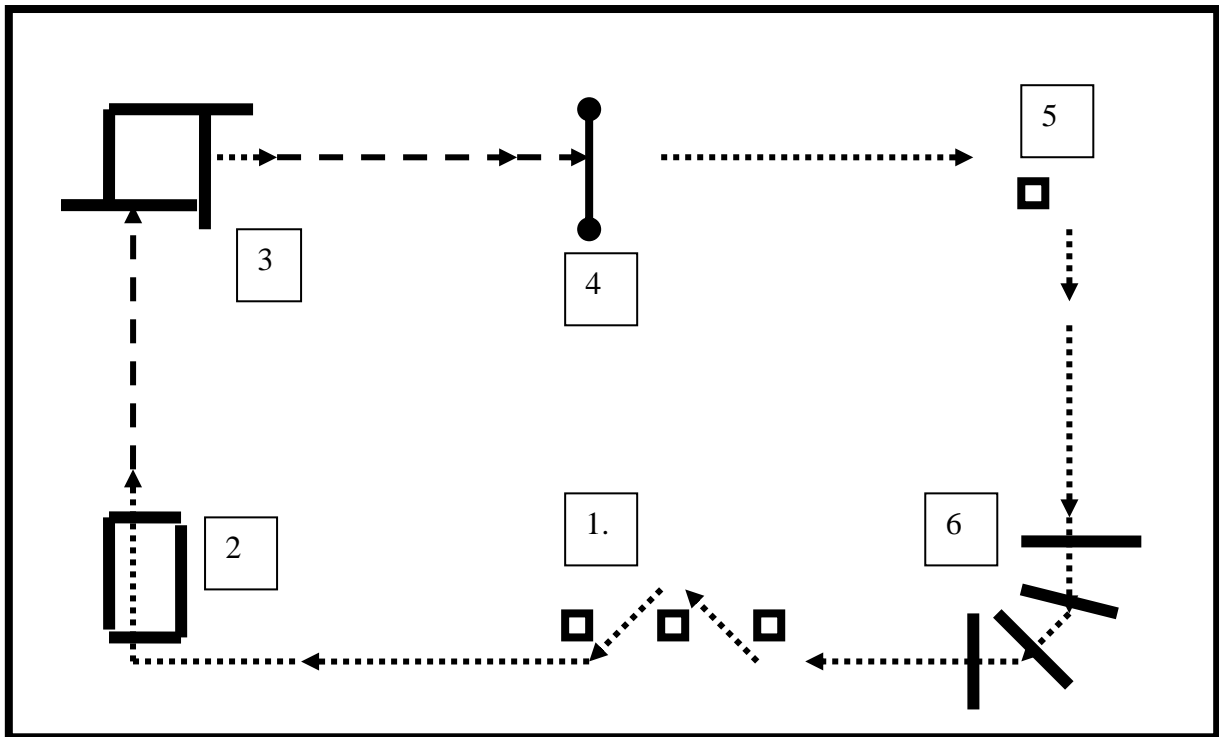

1. Skritt mellan konerna
2. Skritt över bron
3. Jog till boxen. Skritt in. Vänd ett och ett kvarts varv åt höger i boxen
4. Jog till grinden. Grind
5. Skritta fram till konen. Rygga på utsidan, runt konen
6. Skritt över bommarna

Klass 6 Showmanship at Halter Open

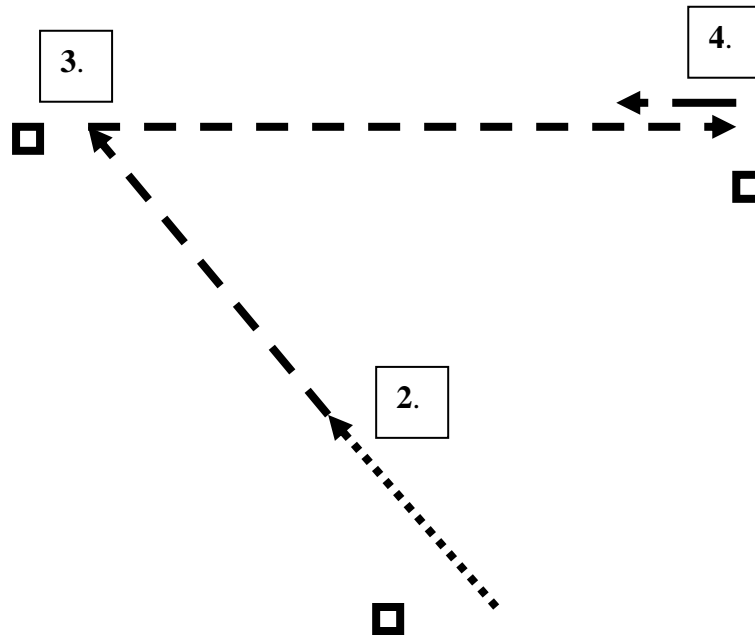

1. Starta i skritt mot andra konen

2. Halvvägs börja jog till i höjd med andra konen

3. Gör ett stop och vänd åt höger på bakdelen ett och ett kvarts varv, avsluta med nosen i riktning mot tredje konen

4. Gör ett stop och rygga ett par meter, ställ upp enligt domarbitrådets anvisningar